

S7-300C 计数功能

[1 本例功能介绍](#)

[2 示例系统的体系结构](#)

[3 本例所用的设备](#)

[4 组态高速计数器参数](#)

[4.1 操作模式](#)

[4.2 控制参数的设置](#)

[4.3 输入/输出的设置](#)

[4.4 中断设置](#)

[5 接线](#)

[6 编程](#)

[7 本例程序](#)

1 本例功能介绍

在本例中将介绍 **S7-300C** 中集成的计数功能及作业功能。

2 示例系统的体系结构



图 0

本例中选用一个 **S7-300 CPU314C-2DP**,并插入 **MMC** 卡

3 本例所用的设备

所用软件

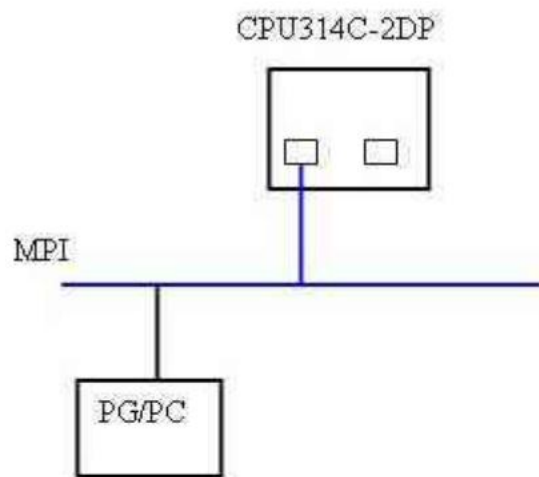
STEP7 V5.2

所用硬件

1: 一个 S7-300 CPU314C-2DP

2: 带有 CP5611 的 Field PG 710

3: 512K MMC 卡

4 组态高速计数器参数

在 **STEP7** 中插入一个 **S7-300** 站，在硬件组态中插入 **CPU314C-2DP**。

双击 **“Count”** 进入组态画面。

4.1 操作模式

S7-300C 集成高速计数器功能，以 **314C** 为例，集成 **4** 路完全独立 **60KHZ** 的高速计数器。

计数模式可分为：

- 1: 连续计数-- 计到上限时跳到下限从新开始。
- 2: 一次计数-- 计到上限时跳到下限等待新的触发。
- 3: 周期计数— 从装载值开始计数，到可设置上限时跳到装载值从新计数。



图 1

4.2 控制参数的设置

- 1: 主计数方向可分上下计数
- 2: 门功能-- 只有在门打开时计数值才有效

- 1) 取消计数--门在次打开时计数值清零
- 2) 停止计数--门在次打开时计数值在上次计数值上计数
- 3:开始/停止值--周期计数时上限值
- 4: 比较值--用于产生中断
- 5: 滞后值--可防止临界时产生的扰动

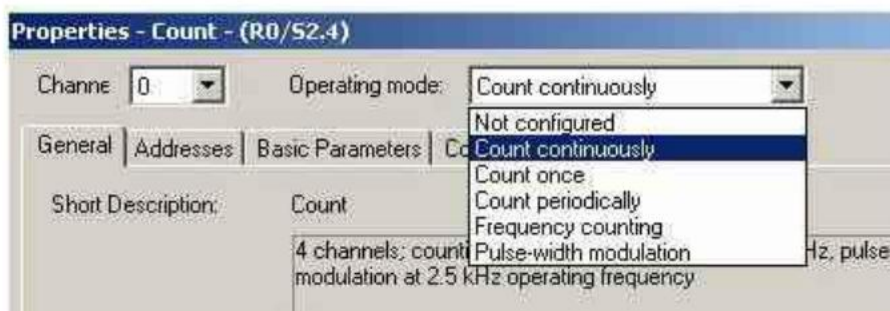
4.3 输入/输出的设置

- 1: 输入--1) 脉冲信号, 2) 硬件门, 3) 计数方向, 硬件门可使计数值更加精确
- 2: 输出--1) 设置比较器用于触发快速输出 2) 可设置输出点脉冲时间



图 2

4.4 中断设置

产生中断调用 **OB40**(必须在 **basic parameters** 选择中断)。

中断可选择:

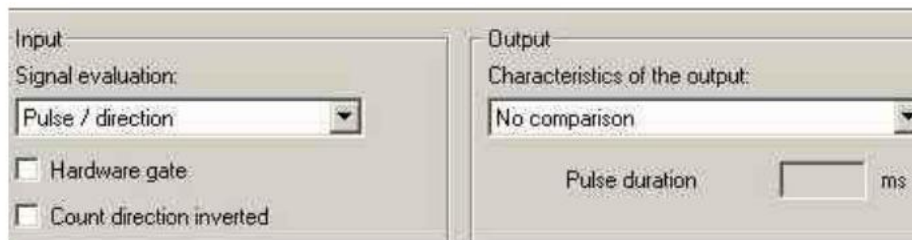
- 1:硬件门开中断, 2:硬件门关中断, 3:接近比较值中断 4:超上限中断,5: 超下限中断。



图 3

5 接线

CPU314C-2 DP/PtP, plug X2:

Terminal	Name/ Address	Counting
1	1 L+	24-V power supply for the i
2	DI+0.0	Channel 0: Track A/Pulse
3	DI+0.1	Channel 0: Track B/Direction
4	DI+0.2	Channel 0: Hardware gate

DI+1.4 为锁存触发点

DO+0.0 为比较输出

图 4

6 编程

在 OB1 中调用 SFB47

```

CALL "COUNT" , DB20
LADDR :=
CHANNEL :=
SW_GATE :=M1.1 //软件门
CTRL_DO :=
SET_DO :=
JOB_REQ :=M1.2 //写请求
JOB_ID :=
JOB_VAL :=
STS_GATE:=
STS_STRT:=
STS_LTCH:=
STS_DO :=
STS_C_DN:=
STS_C_UP:=
COUNTVAL:=
LATCHVAL:=
JOB_DONE:=
JOB_ERR :=
JOB_STAT:=

// 如果M1.2为1的沿, 将清计数值

L W#16#1 //写计数值任务号
T DB20.DBW 6
L 0 //写计数值为0
T DB20.DBD 8

```

图 5

计数值可在背景数据块 **DB20.DBD14** 中读出，如果锁存触发，**DB20.DBD14** 中的值将存在 **DB20.DBD18** 中。

清计数器值有两种方法：

1: 在参数设置中“**Gate function**”选“**Cancel count**”
软件门为 **0**，在为 **1** 时，**DB20.DBD14** 中值将清零，

2: 利用写“**Job**”的方式

在上例中，写计数值的任务号为 **1**，装载于 **DB20.DBW6** 中，把需要写的值写于 **DB20.DBD8** 中，**M1.2** 的上升沿即可。

7 本例程序 ([Counter.zip](#))

Top 